

Biuletyn

CENTRALNEGO
KOLEGIUM SĘDZIÓW

Nr 31
Sierpień 2010

Polski Związek Lekkiej Atletyki
Centralne Kolegium Sędziów
Warszawa

CENTRALNE KOLEGIUM SĘDZIÓW PZLA

Kadencja 2009 – 2012

członkowie:

Wojciech Gaczkowski (Warszawa)

Ewa Gołębowska (Warszawa) – *sekretarz*

Janusz Krynicki (Warszawa) – *przewodniczący*

Stanisław Krzywicki (Suwałki) - *wiceprzewodniczący*

Czesław Lis (Gdańsk)

Tadeusz Majsterkiewicz (Warszawa)

Ewa Mańczyk (Kraków)

Andrzej Ojrzyński (Łódź)

Przemysław Otomański (Poznań)

Janusz Rozum (Warszawa) – *wiceprzewodniczący*

Henryk Ryll (Warszawa)

Hanna Sikora (Wrocław)

Anna Barbara Szymańska (Warszawa)

Edward Wiśniewski (Lublin)

SPIS TREŚCI

Informacja o działalności CKS	3
Wykaz sędziów którym przyznano licencje specjalistyczne – Starterzy, SGB.....	4
Zalecenia CKS dotyczące procedury udzielania i rejestracji ostrzeżeń za przewinienia związane z procedurą startu	6
Wspomnienia sędziego chodu z Mistrzostw Europy w Barcelonie	8
Weryfikacja w bloku skoków i rzutów.....	10
Test weryfikacyjny dla sędziów skoków z odpowiedziami.....	15
Podsumowanie sprawozdań z zawodów przełajowych.....	27

Informacja o działalności CKS PZLA w okresie 1.04.2010 r. – 31.07.2010 r.

W dniu 24 kwietnia 2010 roku odbyło się posiedzenie plenarne Centralnego Kolegium Sędziów PZLA, które w głównej mierze poświęcone było omówieniu przebiegu akcji weryfikacyjno-szkoleniowej oraz podjęciu decyzji o nadaniu specjalistycznych licencji stopnia centralnego. W omawianym okresie Prezydium CKS odbyło 7 posiedzeń. Działalność Prezydium koncentrowała się na zapewnieniu obsady sędziowskiej na zawody sezonu letniego, bieżącym monitorowaniu odbytych imprez oraz przygotowaniach do przeprowadzenia weryfikacji licencji sędziego sportowego.

Szkolenie i weryfikacja

W dniach 20-21.03.2010 r. odbyło się w Warszawie szkolenie dla sędziów biegów. Do szkolenia zostało zgłoszonych 90 osób, ostatecznie udział w nim wzięło 51 sędziów. Komisja weryfikacyjna w składzie kol. kol. Andrzej Kowalczyk, Stanisław Krzywicki i Janusz Rozum przeprowadziła szkolenie i weryfikację dla sędziów głównych biegów. Test był obowiązkowy dla wszystkich uczestników weryfikacji a następująca po nim rozmowa z komisją dotyczyła sędziów z krótkim stażem sędziowskim. W wyniku weryfikacji, biorąc pod uwagę rezultaty testu oraz ocenę pracy na boisku, komisja rekomendowała 5 sędziów do nadania I licencji oraz 31 sędziów do nadania II licencji stopnia centralnego sędziego głównego biegów. W tym samym czasie w Grudziądzu odbyło się szkolenie i weryfikacja dla grupy starterów. Spośród 59 osób zgłoszonych udział w szkoleniu i weryfikacji wzięły 44 osoby. Duży wkład pracy w przygotowanie organizacyjne szkolenia włożył Krzysztof Knut. Szkolenie przeprowadzono z wykorzystaniem najnowszych materiałów - szybko przetłumaczonych Wytycznych IAAF dotyczących startu (zostały zamieszczone w poprzednim numerze biuletynu). Podczas weryfikacji, należało udzielić prawidłowych odpowiedzi w teście oraz na podstawie 5 sekwencji filmowych ocenić zachowanie zawodnika. Ostatecznie komisja weryfikacyjna w składzie kol. kol. Maciej Jakubowski, Tadeusz Nowakowski, Jerzy Witwicki, Ryszard Włoka rekomendowała 8 osób do przyznania I licencji i 28 osób do przyznania II licencji startera. Podczas posiedzenia plenarnego licencje dla sędziów biegów i starterów zostały przyznane rekomendowanym sędziom (wykaz tych osób zamieszczamy w dalszej części numeru). Członkowie komisji zachowali dotychczas posiadaną licencję. Jednocześnie sygnalizujemy, że planowana jest druga tura (jesień/wiosna) weryfikacji dla sędziów skoków i rzutów obejmująca osoby, które będą ubiegać się o przyznanie I licencji oraz szkolenie i weryfikacja dla sędziów chodu. Tą drogą prosilibyśmy i zwracamy się do naszych czytelników o zainteresowanie osób w swoim środowisku (sędziowie, zawodnicy) możliwością uzyskania uprawnień sędziego chodu. Ponadto zauważamy niekorzystne zjawisko – dużą rozbieżność między liczbą zgłoszonych i faktycznie przybyłych na szkolenie sędziów. Może to w przyszłości spowodować konieczność wprowadzenia przez CKS zasady ponoszenia częściowej odpłatności za udział w szkoleniu przez sędziego chcącego podnieść swoje kwalifikacje. Zatem i w tej dziedzinie rachunek finansowy może być istotną częścią naszej działalności.

Sprawy obsady imprez

Na posiedzeniu plenarnym omówiono i zatwierdzono projekt obsady sędziowskiej na zawody szczebla centralnego w sezonie letnim w okresie do końca sierpnia 2010 r. Ustalono, że zatwierdzona obsada może być skorygowana po uwzględnieniu informacji o programie zawodów oraz zgłoszeniu przez sędziego z odpowiednim wyprzedzeniem niemożności sędziowania w określonym czasie. W tym sezonie, w przypadku OOM w Zielonej Górze wcześniej uzgodniona obsada została zmieniona wskutek pisma od organizatora, który zwrócił się o ograniczenie liczby delegowanych sędziów do 30 osób. Skutkowało to odwołaniem i wycofaniem 5 sędziów ze składu wcześniej zatwierdzonej obsady.

Podsumowanie zawodów

Na swych posiedzeniach Prezydium zapoznaje się z ocenami organizacji zawodów i pracy sędziów zawartymi w nadsyłanych sprawozdaniach z zawodów przez delegatów technicznych, delegatów CKS, sędziów głównych zawodów oraz arbitrow konkurencji. Często są one uzupełniane o bezpośrednie relacje członków CKS. Pojawiają się w nich informacje o niedociągnięciach i problemach, niejednokrotnie wcześniej już sygnalizowanych. Do takich uchybień między innymi należały brak krawężnika na

stadionie (np. w Zamościu, liga juniorów), brak instrumentów do weryfikacji sprzętu rzutowego podczas MPS w Bielsku Białej, brak kamery i zbyt mała liczba zegarów na meczu Polska-Niemcy w Bydgoszczy, niewystarczająca obsada sędziów miejscowych, nieusprawiedliwiona absencja sędziów wyznaczonych, błędy sędziowskie, itp. Z przyjemnością odnotowujemy pozytywne przykłady do których należało bardzo dobre przygotowanie stadionu w Białymstoku, gdzie rozgrywano MPJ oraz przygotowanie i przeprowadzenie, przy dużym wsparciu lokalnych władz, zawodów w chodzie sportowym w Nowej Dębie. Prosimy o niezwłoczne przysyłanie sprawozdań, co umożliwi, naszej koleżance Barbarze Szymańskiej, szybkie przygotowanie podsumowania zawodów sezonu letniego.

Licencja sędziego sportowego

W związku z upływem z końcem 2010 roku terminu ważności licencji sędziego sportowego CKS PZLA przystąpiło do aktualizacji bazy danych sędziów Ia i wydawania nowych licencji. W tym celu do przewodniczących wojewódzkich kolegiów sędziów zostały przesłane wykazy sędziów z ich kolegium z prośbą o weryfikację danych. Po otrzymaniu zaktualizowanych list sędziów oraz dowodów wpłaty 20 zł za odnowienie licencji zostaną wydane nowe licencje.

Korespondencja

Prezydium CKS udzieliło pisemnej odpowiedzi na pismo kol. Artura Piotrowskiego w sprawie interpretacji niektórych przepisów dotyczących sędziowania konkurencji rzutowych.

Przygotowała Ewa Gołębowska i Michał Krynicki

Wykaz sędziów którym przyznano licencje specjalistyczne – Starterzy, SGB

STARTERZY

Licencja I klasy na lata 2010-2013

- | | |
|--------------------------|----------------------|
| 1. Stanisław FIGAT - | (mazowieckie) |
| 2. Maciej JAKUBOWSKI - | (pomorskie) |
| 3. Tadeusz NOWAKOWSKI - | (wielkopolskie) |
| 4. Robert PALKA - | (kujawsko-pomorskie) |
| 5. Sebastian ŚWIERC - | (opolskie) |
| 6. Aleksander TYNELSKI - | (mazowieckie) |
| 7. Jerzy WITWICKI - | (mazowieckie) |
| 8. Ryszard WLOKA - | (śląskie) |

Licencja II klasy na lata 2010-2013

- | | |
|----------------------------|----------------------|
| 1. Marcin BUJAS - | (małopolskie) |
| 2. Tomasz CZURA - | (śląskie) |
| 3. Zdzisław DUDEK - | (dolnośląskie) |
| 4. Jacek KAPINOS - | (podkarpackie) |
| 5. Krzysztof KNUT - | (kujawsko-pomorskie) |
| 6. Jakub KORTAS - | (pomorskie) |
| 7. Wojciech KROKOSZYŃSKI - | (mazowieckie) |
| 8. Michał KRZYSZTOŃ - | (śląskie) |
| 9. Wojciech LACH - | (kujawsko-pomorskie) |
| 10. Andrzej LASKOWSKI - | (zachodniopomorskie) |
| 11. Czesław LIS - | (pomorskie) |
| 12. Tomasz LUBOWSKI - | (lubuskie) |
| 13. Artur NIEDŹWIEDZKI - | (podlaskie) |
| 14. Zygmunt NOWAK - | (dolnośląskie) |
| 15. Grażyna PATYK - | (śląskie) |
| 16. Zbigniew PYZIAK - | (wielkopolskie) |

17. Hieronim SOKOŁOWSKI - (wielkopolskie)
18. Marcin TULEJ - (podkarpackie)
19. Grzegorz WIDULIŃSKI - (mazowieckie)
20. Marek WOLSKI - (lubelskie)
21. Bogdan ZBOROWSKI - (mazowieckie)
22. Patrycja ZIÓLKOWSKA - (łódzkie)
23. Kazimierz ŻABNIAK - (lubelskie)
24. Aleksander ŻÓRAWSKI - (mazowieckie)
25. Jerzy ŻYLIŃSKI - (wielkopolskie)

Licencja I klasy na rok 2010

1. Piotr MIESZKOWSKI - (mazowieckie)
2. Michał WĘCEL - (śląskie)
3. Wojciech WOJSZKO - (podlaskie)

Licencja II klasy na rok 2010

1. Tomasz HRYCAJ - (opolskie)
2. Łukasz KOKOT - (pomorskie)
3. Piotr MURAWSKI - (pomorskie)
4. Andrzej PIECHOWSKI - (mazowieckie)
5. Nikodem PIEĆKO - (podlaskie)

BIEGI

Licencja I klasy na lata 2010-2013

1. Andrzej CHMIELEWSKI - (kujawsko-pomorskie)
2. Małgorzata GÓRECKA - (śląskie)
3. Maciej JAKUBOWSKI - (pomorskie)
4. Sebastian JĘDRZEJEWSKI - (warmińsko-mazurskie)
5. Andrzej KOWALCZYK - (mazowieckie)
6. Stanisław KRZYWICKI - (podlaskie)
7. Filip MOTERSKI - (łódzkie)
8. Waldemar MROCZYŃSKI - (wielkopolskie)
9. Janusz ROZUM - (mazowieckie)
10. Jerzy WITWICKI - (mazowieckie)

Licencja I klasy na rok 2010

1. Iwona BASISTA - (małopolskie)
2. Jacek BASISTA - (małopolskie)
3. Kazimierz BRZOZA - (pomorskie)
4. Edyta CZUBAJ-KRAUSS - (małopolskie)
5. Andrzej HAJ - (śląskie)

Licencja II klasy na lata 2010-2013

1. Henryk ADAMSKI - (kujawsko-pomorskie)
 2. Anna CZECZKOWSKA - (dolnośląskie)
 3. Michał DĘBOWSKI - (łódzkie)
 4. Bogusława FRĄCZYK - (małopolskie)
 5. Tadeusz HERMANOWSKI - (zachodniopomorskie)
 6. Waldemar HERMANOWSKI - (zachodniopomorskie)
 7. Waldemar HERZOG - (łódzkie)
 8. Ryszard KĄDZIOŁKA - (podkarpackie)
 9. Grzegorz KIEŁCZEWSKI - (dolnośląskie)
 10. Piotr KOŁODZIEJCZYK - (zachodniopomorskie)
 11. Marzena KULIG - (podkarpackie)
 12. Kinga KYC - (podkarpackie)
-

13. Adam LICHY -	(podkarpackie)
14. Grzegorz LIPIŃSKI -	(pomorskie)
15. Ryszard MAJCHROWICZ -	(podkarpackie)
16. Ireneusz MARCZYŃSKI -	(wielkopolskie)
17. Edward MŁUDZIK -	(łódzkie)
18. Izabella MOCKAŁO -	(zachodniopomorskie)
19. Andrzej OJRZYŃSKI -	(łódzkie)
20. Roman OSTAPCZUK -	(podlaskie)
21. Hanna PIWKOWSKA -	(małopolskie)
22. Andrzej PODGÓRSKI -	(zachodniopomorskie)
23. Irena SAKOWICZ -	(podlaskie)
24. Wiesław SIERPOWSKI -	(wielkopolskie)
25. Andrzej SPASOWICZ -	(kujawsko-pomorskie)
26. Przemysław STANOWIŃSKI -	(śląskie)
27. Elżbieta SZABLEWSKA -	(łódzkie)
28. Janusz WELTROWSKI -	(kujawsko-pomorskie)
29. Mirosław WERNER -	(śląskie)
30. Jerzy WITKOWSKI -	(podlaskie)
31. Tomasz ZAWISZA -	(mazowieckie)
32. Jarosław ŻÓRAWSKI -	(mazowieckie)

Licencja II klasy na rok 2010

1. Magdalena BUKOWSKA -	(małopolskie)
2. Zdzisław DUDEK -	(dolnośląskie)
3. Iwona GODLEWSKA -	(warmińsko-mazurskie)
4. Wojciech KROKOSZYŃSKI -	(mazowieckie)
5. Michał KRZYSZTOŃ -	(śląskie)
6. Anna LEWANDOWSKA-PLIŃSKA -	(kujawsko-pomorskie)
7. Zbigniew LUDWICHOWSKI -	(warmińsko-mazurskie)
8. Piotr MIESZKOWSKI -	(mazowieckie)
9. Waldemar MOŹDŻONEK -	(świętokrzyskie)
10. Zygmunt NOWAK -	(dolnośląskie)
11. Andrzej PIECHOWSKI -	(mazowieckie)
12. Zbigniew SIERPOWSKI -	(wielkopolskie)
13. Bożena SIKORA -	(śląskie)
14. Stanisław ŚMITKOWSKI -	(dolnośląskie)
15. Tadeusz ŚWIT -	(świętokrzyskie)
16. Michał WĘCEL -	(śląskie)
17. Wojciech WOJDA -	(lubelskie)
18. Fryderyk ZBRZEŻNY -	(kujawsko-pomorskie)
19. Aleksander ŻÓRAWSKI -	(mazowieckie)
20. Jerzy ŻYLIŃSKI -	(wielkopolskie)

Zalecenia CKS z dnia 03.08.2010 r. dotyczące procedury udzielania i rejestracji ostrzeżeń za przewinienia związane z procedurą startu

W związku z wprowadzeniem zmian związanych z kwalifikacją zachowań zawodników dotychczas zaliczanych jako falstart do wykroczeń karanych żółtą kartką za niesportowe zachowanie się (przy ponownym wykroczeniu kartka czerwona powodująca wykluczenie zawodnika z danych zawodów) Centralne Kolegium Sędziów ustala **na rok 2010** następujący tok postępowania:

1. Zawody rangi Mistrzostw Polski i mityngi rangi MM

Na zawodach tej kategorii wszystkie udzielone zawodnikom na starcie biegów oraz w innych konkurencjach ostrzeżenia za niesportowe zachowanie się (żółte kartki) są rejestrowane na bieżąco przez sekretariat zawodów oraz wyznaczonego przez sędziego głównego zawodów sędziego i przekazywane poprzez umieszczenie odpowiednich informacji na protokołach (listach startowych) do wiadomości arbitrów poszczególnych konkurencji, tak by zapewnić im pełną wiedzę w tym temacie w celu podjęcia właściwej decyzji (pokazania czerwonej kartki) tym zawodnikom, u których będzie to już drugie ostrzeżenie „za niesportowe zachowanie się”. Powyższe przewinienia łączy się z pozostałymi ostrzeżeniami udzielonymi zawodnikowi za niesportowe zachowanie się w innych konkurencjach.

2. Zawody rangi klasy I lub M

Na zawodach tej kategorii wszystkie udzielone zawodnikom na starcie biegów ostrzeżenia są rejestrowane przez sędziego pełniącego obowiązki arbitra startu (startera) i są sumowane wyłącznie w ciągu danego dnia zawodów we wszystkich konkurencjach biegowych, tak by zapewnić podjęcie właściwej decyzji (pokazania czerwonej kartki) tym zawodnikom, u których będzie to już drugie ostrzeżenie „za niesportowe zachowanie się”

3. Pozostałe zawody tj. klasy II lub niższej

Udzielone zawodnikom na starcie biegów ostrzeżenia są rejestrowane przez sędziego pełniącego obowiązki arbitra startu (startera) i sumuje się je wyłącznie w danej konkurencji.

Wszystkie wymienione wyżej ustalenia dotyczą przewinień zawodników dokonanych na starcie, wynikających z wprowadzonych od roku 2010 zmian w procedurach startu i w szczególności mogą dotyczyć następujących przypadków, w których arbiter startu (starter pełniący obowiązki arbitra startu) może podejmować decyzję o ukaraniu winnego zawodnika kartką za niesportowe zachowanie się:

- jeśli zawodnik po komendzie „na miejsca” lub „gotów” nie zajmie swojego miejsca w odpowiednim (tzn. racjonalnym do sytuacji) czasie lub

- jeśli zawodnik po komendzie „na miejsca” przeszkadza innym zawodnikom poprzez wydawanie dźwięków lub w inny sposób (np. podnosi rękę, wstaje / siada, celowo opóźnia reakcje na komendy, porusza się, wydaje dźwięki po przyjęciu przez zawodników pozycji „na miejsca” lub „gotów”, przeszkadzając w ten sposób w skoncentrowaniu się innym biegaczom),

to starter powinien wstrzymać procedurę startu. W takiej sytuacji arbiter startu może udzielić takiemu zawodnikowi ostrzeżenia za niesportowe zachowanie (lub zdyskwalifikować zawodnika, jeśli jest to drugie jego przewinienie na tych zawodach (zgodnie z powyższymi ustaleniami CKS).

Arbiter startu (starter) musi upewnić się, czy zachowanie zawodnika nie jest usprawiedliwione ze względu na akceptowalny powód, tzn. hałas na widowni, poruszenie się bloku startowego lub inne zakłócenia zewnętrzne.

W każdym przypadku, gdy pokazywana jest jakakolwiek kartka, musi ona być widoczna dla wszystkich zawodników, tak by nikt nie miał wątpliwości co do konsekwencji dalszego naruszania przepisów

Szczegółowe zalecenia dotyczące procedury startu zawarte są w „Wytycznych IAAF dot. startu” opublikowanych w informacjach CKS na stronie internetowej PZLA oraz przekazanych starterom biorącym udział w tegorocznej ogólnopolskiej konferencji szkoleniowo weryfikacyjnej w Grudziądzu.

UWAGA

Zaostrzenie przepisów dot. startu zostało wprowadzone głównie ze względu na częste umyślne falstarty powodowane przez niektórych zawodników oraz konieczność punktualnej, bez opóźnień, realizacji programu zawodów transmitowanych bezpośrednio przez stacje telewizyjne.

W związku z powyższym niniejsze zalecenia należy bezwarunkowo stosować na imprezach z kalendarza europejskiego oraz na mistrzostwach Polski seniorów.

Natomiast nie należy ich stosować na zawodach młodzików i dzieci, na których rola sędziego nie może polegać na bezwzględnym egzekwowaniu przepisów. Na takich imprezach należy znacznie częściej korzystać z zielonych i żółtych kartek ucząc młodych sprinterów prawidłowego zachowania na starcie.

Wspomnienia sędziego chodu z Mistrzostw Europy w Barcelonie

O tym, że będę pełnił funkcję sędziego chodu podczas przeprowadzanych w tym roku w Barcelonie Mistrzostw Europy w Lekkiej Atletyce dowiedziałem się jesienią ubiegłego roku, po zatwierdzeniu mojej kandydatury przez Radę EA. Z przyjemnością skonstatowałem, że to już kolejne Mistrzostwa Europy na których będę sędzią chodu sportowego. Dyrektorem tych najważniejszych w tym roku zawodów w lekkiej atletyce został Luis Saladie, który pełnił ostatnio funkcje delegata technicznego IAAF na rozgrywanych w ubiegłym roku w Bydgoszczy Mistrzostwach Świata Juniorów. Luisa jednak znam od wielu lat, gdyż jest on także międzynarodowym sędzią chodu sportowego a ponadto wspólnie kiedyś pracowaliśmy w Komisji Chodu Sportowego EAA. Dlatego też, kiedy go spotkałem wiosną podczas Pucharu Świata w Chodzie Sportowym, zapytałem o stan przygotowania do Mistrzostw. Powiedział mi, że w zasadzie wszystko idzie zgodnie z planem, aczkolwiek największe problemy mają z finansowaniem i muszą myśleć o cięciu kosztów. Dodał jednak, że cięcie kosztów jest trudne, bo cóż - można np. ograniczyć zakup komputerów lub gadżetów - jednak daje to niewielkie oszczędności a przecież i tak podstawowych kosztów związanych z organizacją zawodów nie uda się uniknąć. Mimo tych pesymistycznych zapowiedzi (w końcu w kapitalizmie to pieniądz rządzi światem) liczyłem, że Hiszpanie mający duże doświadczenie w organizacji zawodów sportowych oraz odgrywający dużą rolę w międzynarodowym środowisku lekkoatletycznym zorganizują Mistrzostwa perfekcyjnie. I w zasadzie nie pomyliłem się, aczkolwiek w życiu trudno o ideał to i w tym przypadku można było znaleźć jakieś drobne niedociągnięcia.

W związku z tym, iż moje praktyczne doświadczenia z tych Mistrzostw dotyczą konkurencji chodu sportowego, to głównie o przeprowadzaniu tej konkurencji napiszę, gdyż pozostałe konkurencje obserwowałem z trybun stadionu bądź z ekranu telewizora, tak jak prawdopodobnie większość czytelników.

Niewątpliwie najbardziej dramatyczny przebieg miała konkurencja chodu na dystansie 50 km. Co prawda od samego początku na prowadzenie wyszedł francuz Yohann Deniz i nie oddał go do końca, jednak jego ostatnia część dystansu to walka z samym sobą o utrzymanie prowadzenia, gdyż zmęczony narzuconym tempem, wyraźnie tracił zdobytą przewagę nad konkurentami. Bardzo ciekawy przebieg miała walka o drugie miejsce rozgrywająca się za plecami Francuza. Grupa pościgowa w skład której początkowo wchodziło kilkunastu zawodników topniała w miarę pokonywania dystansu. Trudów zawodów nie wytrzymał m. in. medalista z dystansu 20 km Włoch Schwaitzer (skurcze mięśni nóg nie pozwoliły mu na ukończenie dystansu). Na 15 km przed metą w grupie pościgowej liczyło się już tylko czterech zawodników, wśród których był polski zawodnik – Grzegorz Sudoł, i właśnie on wyszedł zwycięsko z tej walki zajmując drugie miejsce. Grzegorz nie dał się sprowokować szarpaniem tempa przez Rosjanina i utrzymując swoje, jak się okazało stałe ale szybsze w końcówce niż konkurencji tempo, zdecydowanie wygrał tę walkę. Duży sukces Polaka zajmującego coraz wyższe miejsca na najważniejszych zawodach cieszy nas wszystkich i świadczy o dużej dojrzałości sportowej Grzegorza. Warto też dodać, że dwóch naszych chodziarzy – Rafał Sikora i Łukasz Nowak zajęli punktowane miejsca odpowiednio na dystansach 20 i 50 km. Konkurencje chodu na 20 km były także emocjonujące, jednakże zdominowanie tych dystansów przez reprezentantów Rosji nieco obniżało poziom emocji związanych z oglądaniem tych konkurencji.

Na dotychczas rozgrywanych imprezach mistrzowskich (mam na myśli IO oraz mistrzostwa świata lub kontynentu), konkurencje rozgrywane poza stadionem próbowano przeprowadzić w taki sposób, aby co najmniej meta, a najlepiej start i meta znajdowały się na stadionie. W tym przypadku, z pełną świadomością zrezygnowano z takiej opcji, przeprowadzając konkurencje chodu sportowego oraz maratonu w całości poza stadionem. Wydaje się, że na taki wybór miały wpływ co najmniej dwa następujące powody. Olimpijski stadion w Barcelonie znajduje się na Wzgórzu Montjuic. Wybranie w miarę płaskiej trasy dla chodu sportowego wymagałoby wyznaczenie dość długiego dojazdu do stadionu charakteryzującego się stromym podejściem (do linii mety na stadionie) i stromym zejściem ze stadionu

do pętli. Drugi powód to fakt, iż umiejscowienie trasy z dala od stadionu pozwoliło na znalezienie miejsca, w którym trasa spełniała w dużym stopniu warunki trasy „idealnej”, co też ma (i też miało faktycznie) korzystny wpływ na uzyskiwane przez zawodników wyniki. Takie rozwiązanie wydaje się być „krzywdzące” dla chodźarzy i maratończyków, gdyż pozbawia ich możliwości wejścia na finiszowych metrach na stadion i aplauzu kibiców na nim zgromadzonych. Warto jednak w tym miejscu zauważyć, że walka chodźarzy była obserwowana przez kibiców zgromadzonych wokół trasy oraz kibiców na stadionie, którzy mogli śledzić marsz zawodników na telebimie zainstalowanym na koronie stadionu. W przypadku chodu na 50 km opóźniono nawet starty biegów eliminacyjnych koncentrując uwagę widzów na pokazywanym na telebimie ostatnich finiszowych metrów zwycięzców tego dystansu. W ten sposób konkurencja rozgrywana poza stadionem była „obecna” i obserwowana na stadionie.

Organizatorzy przygotowali w centrum miasta trasę o długości 1 km (zgodnie z obecnie obowiązującymi przepisami tylko na IO, MŚw. i Pucharze Świata wymagana jest trasa o długości co najmniej 2 km). Ponieważ na każdym dystansie startowało od 24 do 28 zawodników, było to dobre rozwiązanie zarówno dla widzów (częściej mogli obserwować zawodników), trenerów i zawodników oraz organizatorów, dla których blokada odcinka dwukrotnie dłuższego na pewno nastroczałaby większe trudności. W związku z tym, że wybrano trasę typu „wahadło” wystarczyło znaleźć i wydzielić odcinek o długości 500 metrów. W rezultacie wybrana trasa miała kształt litery „L”. Trasa była całkowicie ogrodzona i wstęp na nią mieli zawodnicy sędziowie i w przypadku konieczności służba medyczna. Czołowce towarzyszyli kamerzyści poruszający się na motocyklach co pozwalało na realizację bezpośredniego przekazu telewizyjnego. Zarówno sama trasa i jej otoczenie spełniało normy zawodów najwyższej rangi. Trasa była odgródzona metalowymi barierkami a wokół trasy zbudowano trybunę dla VIP-ów, zaplecze sanitarne dla zawodników oraz zaplecze techniczne dla obsługi zawodów i transmisji telewizyjnej. Zza ustawionych barier widzowie mieli dobre miejsca do obserwacji zawodów i dopingowania zawodników. Niezwłocznie po zakończonych zawodach obsługa techniczna bardzo sprawnie demontowała ustawione ogrodzenie, aby odblokować ruch kołowy samochodów.

Odpowiednio do długości trasy, skład sędziów chodu został ograniczony do 6 sędziów oceniających oraz jednego sędziego głównego, jednego zastępcę sędziego głównego i jednego sekretarza. Po raz pierwszy na zawodach o tak dużej randze, uznano, że funkcje zastępcy sędziego głównego i jego sekretarza mogą pełnić sędziowie miejscowi i pełnili te funkcje sędziowie hiszpańscy mający uprawnienia sędziego międzynarodowego chodu (zastępca s. gł.) i krajowego (w przypadku sekretarza). Jest to kolejny przejaw oszczędności ale także racjonalnego podejścia do obsady sędziowskiej, gdyż z funkcją np. sekretarza nie jest związana ocena poprawności chodu zawodników, a więc nie ma on bezpośredniego wpływu na podejmowane decyzje sędziowskie w konkurencji chodu sportowego, zatem rzeczywiście posiadanie przez osobę pełniącą tą funkcję uprawnień sędziego międzynarodowego chodu nie jest niezbędne. Warto też zauważyć, że przy 6-osobowym składzie sędziów oceniających niezależnie od siebie poprawność chodu zawodnika, wymagana jest zgodność połowy składu sędziowskiego, aby mogła być podjęta decyzja o dyskwalifikacji danego chodźarza.

Jak wiadomo w konkurencji chodu sportowego sędziowie oceniający sposób poruszania się zawodnika, mogą mu udzielać ostrzeżeń lub przekazać czerwoną kartkę sędziemu z numerem danego zawodnika. Wszystkie decyzje podjęte przez sędziego chodu rejestruje on w specjalnym formularzu, który po zakończeniu zawodów przekazuje sekretarzowi. Na tej podstawie sekretarz przygotowuje arkusz podsumowujący sędziowanie (po ang. „Judging Summary Sheet”), który kiedyś był wewnętrznym dokumentem sędziowskim służącym głównie do analizy przez sędziów sposobu sędziowania przez poszczególnych arbitrów, a obecnie staje się również jednym z oficjalnych dokumentów zawodów. Na ME w Barcelonie taki podsumowujący arkusz był ogólnie dostępny, gdyż został przez TIC wywieszony wraz z wynikami poszczególnych konkurencji chodźarskich. Powyższa praktyka pokazuje, że idziemy w kierunku pełnej przejrzystości sędziowania a opinie i decyzje podjęte w czasie zawodów przez każdego sędziego chodu są jawne i udostępniane zawodnikom i trenerom zaraz po zakończeniu zawodów.

Na zawodach najwyższej rangi niezależnie od przekazywania wypełnionej przez sędziego czerwonej kartki stosuje się system elektronicznego jej przesyłania do centralnego komputera oraz w następnej kolejności do tablicy informującej zawodników o czerwonych kartkach. System taki na zlecenie IAAF opracowała firma Seiko i jest stosowany od wielu lat na imprezach organizowanych przez IAAF. System ten wymaga zbudowania sieci składającej się z połączonych kablami terminali z komputerem centralnym.

Każdy terminal jest związany z poszczególnym sędzią. Generalnie system działa sprawnie i umożliwia natychmiastowe przekazanie informacji o czerwonej kartce do sekretarza i sędziego głównego. Wadą tego systemu jest konieczność rozprowadzenia kabli po całej trasie (a przy pętli 2 km powoduje konieczność rozprowadzenia wielu kilometrów kabli) i zaangażowania do każdego sędziego jednego wolontariusza. Na ME podjęto z powodzeniem próbę zastosowania podobnego systemu ale przy użyciu przesyłania informacji bezprzewodowo. Mówi się obecnie o opracowaniu systemu bezprzewodowego, obsługiwanego przez samego sędziego, (każdy sędzia będzie miał urządzenie wielkości telefonu komórkowego) co w przyszłości ma spowodować rezygnację z wypisywania i przekazywania czerwonych kartek. No cóż, zastosowanie nowych technologii ma miejsce nawet tam, gdzie tego nie podejrzewaliśmy, ale w tak szybko zmieniającym się świecie, musimy być przygotowani na każdą niespodziankę.

Na koniec kilka słów o sprawach socjalnych. Sędziowie międzynarodowi byli zakwaterowani w hotelu o wysokim standardzie oddalonym od stadionu o około 15 do 20 minut drogi pokonywanej pieszo (lub nie więcej niż 5 minut jazdy zorganizowanym transportem autobusowym). Otrzymaliśmy stroje w jakich ubrani byliśmy podczas zawodów. Nie wspominałbym o powyższym, gdyż nie ma w tym nic nowego ani szczególnego co warto podkreślić, gdyby nie fakt, że w tym samym hotelu ubrani w takie same stroje sędziowskie zakwaterowani byli sędziowie hiszpańscy. Bardzo mi się to podobało, gdyż nie stwarzało to, jak to było na innych tego typu imprezach, sztucznego podziału na sędziów „lepszych” i „gorszych”. Widać, że oszczędności (szczególnie na sędziach) mają swoje granice a pozycja i rola sędziego jest postrzegana w Hiszpanii znacznie poważniej niż mamy tego przykład przy organizacji podobnych imprez w Polsce, na których polscy sędziowie zakwaterowani w internatach muszą biegać po piętrach aby trafić do właściwej toalety lub łazienki. Chociaż, żeby być sprawiedliwym należy nadmienić, że zdarzyło się raz lub dwa w Polsce, że polscy sędziowie przyjezdni byli zakwaterowani w tym samym miejscu co pozostali uczestnicy zawodów międzynarodowych, a miało to miejsce przy okazji zimowego mityngu halowego Pedro's organizowanego w hali Łuczniczki w Bydgoszczy. Miejmy nadzieję, że organizatorzy zawodów międzynarodowych organizowanych w przyszłości w Polsce zaczną wzorować się na organizatorach ME w Barcelonie.

Janusz Krynicki

Weryfikacja w bloku skoków i rzutów

Centralne Kolegium Sędziów na posiedzeniu plenarnym w dniu 8 sierpnia 2009 r. przyjęło program szkolenia i weryfikacji na kadencję 2009-2012, powierzając przygotowanie i przeprowadzenie szkolenia i weryfikacji komisjom szkoleniowo-weryfikacyjnym w składzie:

Biegi:

Osoby odpowiedzialne i prowadzące szkolenie – Stanisław KRZYWICKI – Suwałki, Janusz ROZUM – Warszawa, osoby przygotowujące materiały szkoleniowe i prowadzące szkolenie: Wojciech GACZKOWSKI – Warszawa, Andrzej KOWALCZYK – Warszawa, Grzegorz LIPIŃSKI – Słupsk,

Starterzy:

Osoba odpowiedzialna i prowadząca szkolenie: Jerzy WITWICKI – Warszawa, osoby przygotowujące materiały szkoleniowe i prowadzące szkolenie: Maciej JAKUBOWSKI – Gdańsk, Ryszard WLOKA – Katowice, Tadeusz NOWAKOWSKI – Poznań,

Chód sportowy:

Osoby odpowiedzialne i prowadzące szkolenie: Ewa GOŁĘBOWSKA – Warszawa, Janusz KRYNICKI – Warszawa, osoby przygotowujące materiały szkoleniowe i prowadzące szkolenie: Czesław LIS - Gdańsk, Michał KRYNICKI - Warszawa,

Nadzór nad szkoleniem i weryfikacją: biegi, start, chód sportowy – Janusz KRYNICKI - Warszawa, Janusz ROZUM – Warszawa,

Skoki:

Osoba odpowiedzialna i prowadząca szkolenie – Edward WIŚNIEWSKI, osoby przygotowujące materiały szkoleniowe i prowadzące szkolenie: Edward ROMANOWSKI i Józef WDOWIAK – Warszawa, Stanisław OJRZYŃSKI – Łódź,

Rzuty:

Osoba odpowiedzialna i prowadząca szkolenie: Tadeusz STAWICKI – Warszawa, osoby przygotowujące materiały szkoleniowe i prowadzące szkolenie: Henryk RYLL - Warszawa, Henryk FIEDOROWICZ – Gdańsk, Przemysław OTOMAŃSKI – Poznań,

Kierownik Techniczny:

Osoba odpowiedzialna i prowadząca szkolenie: Tadeusz MAJSTERKIEWICZ – Warszawa, osoby przygotowujące materiały szkoleniowe i prowadzące szkolenie: Radosław JURCZAK - Warszawa, Włodzimierz RÓŻYCZKA – Szczecin.

Nadzór nad szkoleniem i weryfikacją: skoki, rzuty – Janusz KRYNICKI – Warszawa, kierownik techniczny – Tadeusz MAJSTERKIEWICZ - Warszawa.

W przeprowadzonych w dniu 28 listopada 2009 r. konferencjach w 4 niżej podanych miastach dla sędziów ubiegających się o licencje specjalistyczne w bloku skoków i w bloku rzutów, komisje reprezentowali: (Poznań – skoki – S. Ojrzyński, rzuty – H. Ryll; Bydgoszcz – skoki E. Romanowski, rzuty - H. Fiedorowicz; Warszawa – skoki - J. Wdowiak, rzuty - P. Otomański; Kraków – skoki - E. Wiśniewski, rzuty – T. Stawicki). W konferencjach tych uczestniczyło ogółem 82 sędziów w bloku skoków i 70 sędziów w bloku rzutów z następujących województw:

I – Poznań - dolnośląskie, lubuskie, wielkopolskie, zachodnio-pomorskie,

II – Bydgoszcz - kujawsko-pomorskie, pomorskie, warmińsko-mazurskie,

III – Warszawa – lubelskie, łódzkie, mazowieckie, podlaskie

IV – Kraków – małopolskie, opolskie, podkarpackie śląskie, świętokrzyskie.

Dla osób, które nie mogły uczestniczyć w weryfikacji w pierwszym terminie lub ubiegały się o licencje specjalistyczne w obydwóch blokach, zorganizowana została w dniu 30 stycznia 2010 r. dodatkowa weryfikacja, w której wzięło udział ogółem 6 sędziów w bloku skoków i 5 sędziów w bloku rzutów, z następujących województw:

- skoki: dolnośląskie – 2 osoby, mazowieckie – 2 osoby, podlaskie – 2 osoby.

- rzuty: lubelskie – 1 osoba, łódzkie – 1 osoba, mazowieckie – 2 osoby, śląskie – 1 osoba.

W poniższych tabelach przedstawione są w przeliczeniu procentowym średnie, najlepsze i najgorsze wyniki, uzyskane w trakcie weryfikacji przez dotychczasowych posiadaczy licencji I i II klasy oraz przez osoby ubiegające się o uzyskanie licencji centralnej w poszczególnych miastach, gdzie przeprowadzono weryfikację, wraz ze średnią uzyskaną przez wszystkich uczestników weryfikacji.

SKOKI

Miejscowość	Dotychczasowa I licencja			Dotychczasowa II licencja			Kandydaci do II licencji		
	Liczba osób	średnia %	maks. minim	Liczba osób	średnia %	maks. minim	Liczba osób	średnia %	maks. minim
Poznań	-	-	-	11	76,38	91,07	6	69,94	91,07
			-			65,62			56,70
Bydgoszcz	2	84,82	86,16	11	76,58	86,60	2	79,91	81,70
			83,48			61,16			78,12
Warszawa	7	88,39	91,52	12	82,32	90,62	10	65,62	89,73
			83,03			69,16			40,62
Kraków	1	81,25	81,25	9	86,55	91,52	11	69,20	87,05
			-			79,46			49,11
Warszawa 30 stycznia 2010	2	87,28	87,95	2	82,14	82,14	2	79,47	84,38
			86,61			82,14			74,55
Łącznie	12	87,01	91,52	45	80,31	91,52	31	69,54	91,07
			81,25			61,16			40,62
Ogółem								77,43	40,62

Dokonując pogrupowania uzyskanych wyników w 5 procentowych przedziałach uzyskujemy następujące liczby osób mieszczące się w tych przedziałach:

Przedział procentowy	Liczba osób Ogółem	w tym:		
		z dotychczasową licencją I klasy	Z dotychczasową licencją II klasy	z dotychczasową licencją III klasy
powyżej 90 %	7	3	3	1
85 % – 90 %	19	6	11	2
80 % – 85 %	18	3	12	3
75 % – 80 %	8	0	7	1
70 % – 75 %	15	0	6	9
65 % – 70 %	9	0	4	5
60 % - 65 %	7	0	2	5
55 % - 60 %	2	0	0	2
50 % - 55 %	0	0	0	0
poniżej 50 %	3	0	0	3
Razem	88	12	45	31

Z powyższego zestawienia wynika, że w bloku skoków powyżej 85 % możliwych do uzyskania punktów, co w poprzednich weryfikacjach stanowiło granicę niezbędną do uzyskania licencji I klasy, uzyskało 26 osób, w tym 3 osoby posiadające dotychczas licencję III klasy, które nie mogą kandydować do I licencji. Z uwagi na konieczność przełożenia na następny rok konferencji szkoleniowo-weryfikacyjnej dla tych osób, Centralne Kolegium Sędziów na posiedzeniu w dniu 24 kwietnia 2010 r. postanowiło dotychczasowym posiadaczom licencji I klasy, którzy znaleźli się w tej grupie przedłużyć ważność tej licencji o 1 rok (9 osób). Osoby, które dotychczas posiadały licencję II klasy i uzyskały w teście powyżej 85 % punktów (14 osób) Centralne Kolegium Sędziów zakwalifikowało do grupy kandydatów do I licencji, którym po konferencji w następnym roku, w zależności od oceny uzyskanej w pracy na boisku w bieżącym sezonie oraz w teście o charakterze problemowym w czasie konferencji, zostanie przyznana licencja I klasy na okres trzech następnych lat. Osobom, które w teście uzyskały 70 – 85 % możliwych do uzyskania punktów (41 osób i 3 osobom z dotychczasową licencją III klasy, które uzyskały pow. 85 % punktów) Centralne Kolegium Sędziów przyznało licencję II klasy na okres 4 lat (2010-2013), zaś osobom, które uzyskały 65 – 70 % punktów (9 osób) licencję II klasy na okres 2 lat (2010-2011). Osobom które uzyskały poniżej 65 % punktów (12 osób) nie przyznano licencji centralnej, będą one mogły ubiegać się o te licencje za dwa lata. Imienny wykaz osób, którym przyznano licencje I lub II klasy, wraz z członkami Komisji którzy zachowali dotychczasowe licencje, zamieszczony został w poprzednim numerze Biuletynu CKS.

R Z U T Y

Miejscowość	Dotychczasowa I licencja			Dotychczasowa II licencja			Kandydaci do II licencji		
	Liczba osób	średnia %	maks. minim	Liczba osób	średnia %	maks. minim	Liczba osób	średnia %	maks. minim
Poznań	1	86,57	86,57	9	74,81	86,57	4	72,44	76,01
			-			49,47			66,64
Bydgoszcz	2	79,25	84,28	3	62,68	69,18	4	70,05	77,99
			74,21			56,92			60,38
Warszawa	3	76,31	78,30	13	71,65	83,65	7	62,46	81,13
			75,15			48,74			51,57
Kraków	1	92,14	92,14	6	80,16	88,70	17	64,70	78,77
			-			66,80			35,22
Warszawa 30 stycznia 2010	1	82,28	82,28	2	76,42	84,34	2	66,22	83,39
			-			68,51			49,05
Łącznie	8	81,05	92,14	33	73,54	88,70	34	65,87	83,39
			74,21			48,74			35,22
Ogółem				75				70,86	92,14
									35,22

Dokonując pogrupowania uzyskanych wyników w 5 procentowych przedziałach w bloku rzutów uzyskujemy następujące liczby osób mieszczące się w tych przedziałach:

Przedział procentowy	Liczba osób Ogółem	w tym:		
		z licencją I klasy	z licencją II klasy	z licencją III klasy
powyżej 90 %	1	1	0	0
85 % – 90 %	5	1	4	0
80 % – 85 %	10	2	6	2
75 % – 80 %	18	3	7	8
70 % – 75 %	9	1	4	4
65 % – 70 %	13	0	7	6
60 % - 65 %	7	0	2	5
55 % - 60 %	4	0	1	3
50 % - 55 %	3	0	0	3
poniżej 50 %	5	0	2	3
Razem	75	8	33	34

Z powyższego zestawienia wynika, że w bloku rzutów powyżej 75 % możliwych do uzyskania punktów, co w przeprowadzonej weryfikacji stanowiło granicę niezbędną do uzyskania licencji I klasy, uzyskało 34 osoby, w tym 9 osób posiadających dotychczas licencję III klasy, które nie mogą kandydować do I licencji. Z uwagi na konieczność przełożenia na następny rok konferencji szkoleniowo-weryfikacyjnej dla tych osób, Centralne Kolegium Sędziów na posiedzeniu w dniu 24 kwietnia 2010 r. postanowiło dotychczasowym posiadaczom licencji I klasy, którzy znaleźli się w tej grupie, przedłużyć ważność tej licencji o 1 rok (8 osób). Osoby, które dotychczas posiadały licencję II klasy i uzyskały w teście powyżej 75 % punktów (15 osób) Centralne Kolegium Sędziów zakwalifikowało do grupy kandydatów do I licencji, którym po konferencji w następnym roku, w zależności od oceny uzyskanej w pracy na boisku w bieżącym sezonie oraz w teście o charakterze problemowym w czasie konferencji, zostanie przyznana licencja I lub II klasy na okres trzech następnych lat. Osobom, które w teście uzyskały 65 – 75 % możliwych do uzyskania punktów (41 osób i 3 osobom z dotychczasową licencją III klasy, które uzyskały pow. 75 % punktów) Centralne Kolegium Sędziów przyznało licencję II klasy na okres 4 lat (2010-2013), zaś osobom, które uzyskały 65 – 75 % punktów (9 osób) licencję II klasy na okres 2 lat (2010-2011). Osobom które uzyskały poniżej 65 % punktów (12 osób) nie przyznano licencji centralnej, będą one mogły ubiegać się o te licencje za dwa lata. Imienny wykaz osób, którym przyznano licencje I lub II klasy zamieszczony został w poprzednim numerze Biuletynu CKS.

Dla zobrazowania możliwości prowadzenia obsady imprez w poszczególnych regionach przedstawiam aktualny układ licencji centralnych w bloku skoków uzyskanych przez przedstawicieli poszczególnych wojewódzkich kolegiów sędziów odnosząc je do tego samego układu w jakim prowadzono weryfikację.

SKOKI

Województwo	Licencja I klasy		Licencja II klasy		Razem licencje centralne
	4 lata	1 rok + kandydaci	4 lata	2 lata	
Poznań	-	2+2	8	5	17
Dolnośląskie	-	2	-	2	4
Lubuskie	-	-	1	1	2
Wielkopolskie	-	0+2	2	2	6
Zachodniopomorskie	-	-	5	-	5

Bydgoszcz	-	1+1	11	-	13
Kujawsko-pomorskie	-	1+1	7	-	9
Pomorskie	-	-	4	-	4
Warmińsko-mazurskie	-	-	-	-	-
Warszawa	5	6+5	16	2	34
Lubelskie	1	1+2	1	1	6
Łódzkie	1	-	3	1	5
Mazowieckie	3	5+2	7	-	17
Podlaskie	-	0+1	5	-	6
Kraków	-	0+6	9	2	17
Małopolskie	-	-	5	-	5
Opolskie	-	-	2	1	3
Podkarpackie	-	0+3	-	1	4
Śląskie	-	0+3	2	-	5
Świętokrzyskie	-	-	-	-	-
Razem	5	9+14	44	9	81
	14+14		53		

Również dla zobrazowania możliwości prowadzenia obsady imprez w poszczególnych regionach, przedstawiam aktualny stan licencji centralnych w bloku rzutów, uzyskanych przez przedstawicieli poszczególnych wojewódzkich kolegiów sędziów.

RZUTY

Województwo	Licencja I klasy		Licencja II klasy		Razem licencje centralne
	4 lata	1 rok + kandydaci	4 lata	2 lata	
Poznań	1	1+6	5	1	14
Dolnośląskie	-	1+1	1	-	3
Lubuskie	-	-	1	-	1
Wielkopolskie	1	0+3	2	1	7
Zachodniopomorskie	-	0+2	1	-	3
Bydgoszcz	1	2	4	2	9
Kujawsko-pomorskie	-	-	-	2	2
Pomorskie	1	2	4	-	7
Warmińsko-mazurskie	-	-	-	-	-
Warszawa	2	3+6	10	2	23
Lubelskie	-	-	3	1	4
Łódzkie	-	0+1	1	-	2
Mazowieckie	2	2+2	5	1	12
Podlaskie	-	1+3	1	-	5
Kraków	-	2+4	12	2	20
Małopolskie	-	0+1	4	-	5
Opolskie	-	-	1	2	3
Podkarpackie	-	0+2	2	-	4
Śląskie	-	2+1	3	-	6
Świętokrzyskie	-	-	2	-	2
Razem	4	8+16	31	7	66
	28		38		

Opracował Tadeusz Majsterkiewicz

Test weryfikacyjny dla sędziów skoków

28 listopada 2009 r.

Poprawne odpowiedzi napisane zostały pogrubioną kursywą.

1. Skoczek w dal, po wylądowaniu, nie mogąc utrzymać równowagi wyskoczył na zewnątrz zeskocznia. Pierwszy kontakt stopy zawodnika z podłożem poza zeskocznia jest dalej od linii odbicia aniżeli ślad na piasku. SGS postanowił zgodnie z przepisami:

- a) uznać skok za ważny
- b) uznać skok za nieważny (zawodnik nie utrzymał równowagi na zeskocznia)

a) uznać skok za ważny

2. Tyczkarz pokonał poprzeczkę potrącając ją. Poprzeczka nie spadła, ale jeden jej koniec zatrzymał się ponad kołkiem na ramieniu stojaka. Jaka powinna być decyzja SGS?

- a) uznać skok za ważny
- b) uznać skok za nieważny

b) uznać skok za nieważny

3. W konkursie trójskoku junierek młodszych, na rozbiegu znajdują się dwie belki, jedna drewniana z wkładką z plasteliną na jedenastym metrze, druga narysowana kredą na dziesiątym metrze. Zawodniczka podczas skoku nieznacznie przekroczyła linię odbicia nie zostawiając śladu. Właściwą decyzją SGS powinno być:

A. Jeżeli zawodniczka odbijała się z belki oryginalnej

- a) uznanie skoku za ważny
- b) uznanie skoku za nieważny

a) uznanie skoku za ważny

B. Jeżeli zawodniczka odbijała się z belki narysowanej

- a) uznanie skoku za ważny
- b) uznanie skoku za nieważny

b) uznanie skoku za nieważny

4. Skoczek w dal podczas HMP (Spała) rozpoczął rozbieg z odległości 45 m, ale początkowe 5 m rozbiegu nastąpiło z nachylonej części bieżni.

Jak należy zakwalifikować tę próbę?

skok: a) ważny b) nieważny (podkreśl właściwe)

skok: a) ważny b) nieważny

5. W jakim czasie i do kogo powinien być składany protest ustny w konkursie skoku w dal?

a/ *ustny protest przeciwko uznaniu próby za nieważną zawodnik zgłasza natychmiast do Sędziego Głównego Skoków lub Arbitra Skoków. Sędzia Główny powinien dokonać pomiaru i zanotować wynik. Wskazane aby listwa z ewentualnym śladem została odłożona i zabezpieczona.*

b/ *po odrzuceniu protestu przez Sędziego Głównego protest rozpatruje Arbitr Skoków – wniosek o rozpatrzenie protestu do Arbitra może złożyć zawodnik lub inna osoba działająca w jego imieniu*

6. Narysuj przekrój poprzeczny wkładki z plasteliną i podaj jej podstawowe wymiary

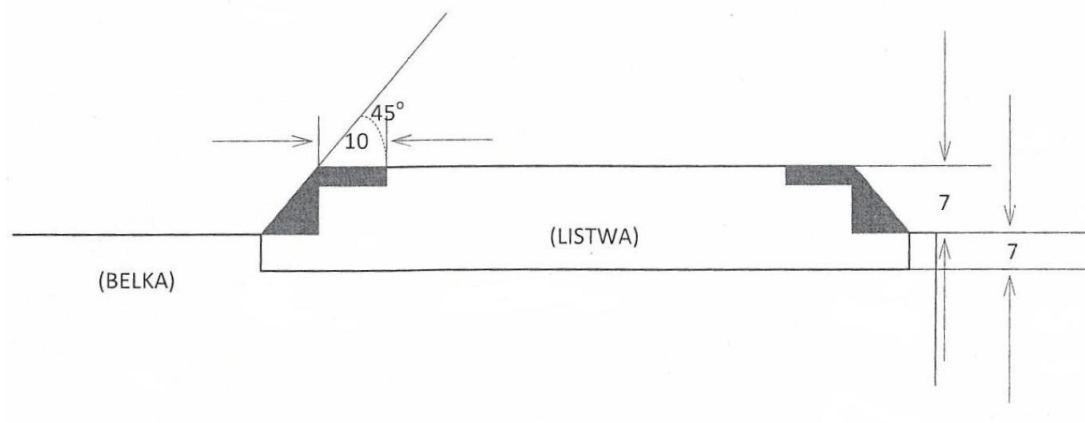

Długości podano w centymetrach

7. W trakcie trwania konkursu skoku o tyczce, zawodnik wyhamowując rozbieg dotknął tyczką zeskoku w punktach zaznaczonych na rysunku (x).

Jaką decyzję należy podjąć w poszczególnych przypadkach?

Proszę narysować miejsce przechodzenia płaszczyzny stanowiącej odniesienie w skoku o tyczce.

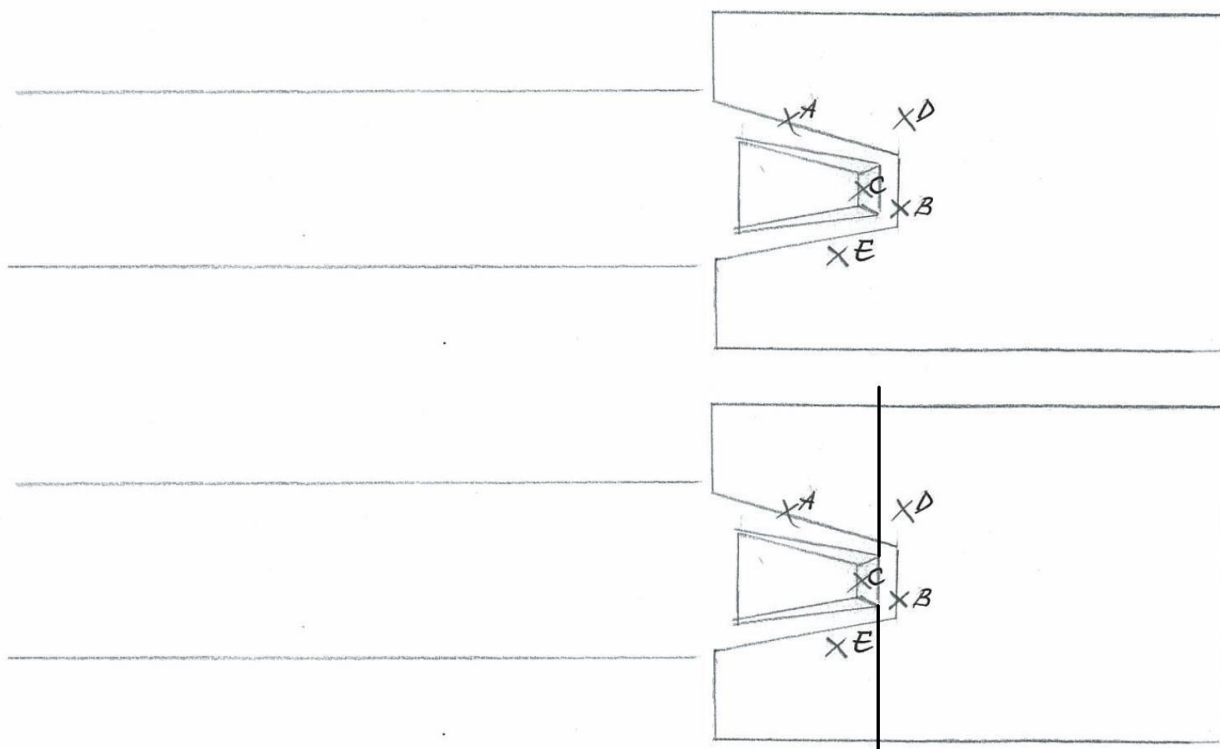

w przypadku A – skok nieodbyty (kontynuacja w pozostającym czasie)

w przypadku B – skok nieważny -

w przypadku C - skok nieodbyty (kontynuacja w pozostającym czasie)

w przypadku D – skok nieważny

w przypadku E - skok nieodbyty (kontynuacja w pozostającym czasie)

Płaszczyzna stanowiąca odniesienie w skoku o tyczce to płaszczyzna pionowa przebiegająca przez przedłużenie wewnętrznej krawędzi tylnej ścianki skrzynki do zewnętrznych krawędzi stojaków z obydwóch stron.

8. Podaj przykłady istniejących ograniczeń w sposobie wykonania skoków, czyli określone wymagania ich wykonania, mające wpływ na ocenę ich poprawności.

a/ skok w dal - **podczas wykonywania próby zawodnik nie może wykorzystać salta w żadnej fazie skoku.**

b/ trójskok - *zawodnik musi wykonać skoki w ściśle określonej kolejności t.j. LLP lub PPL (po odbiciu zawodnik musi wylądować na tę samą nogę, z której się odbił, następnie na nogę przeciwną i z niej wykonać ostatni skok).*

c/ skok wzwyż - *nie jest dozwolone odbicie się obunóż.*

d/ skok o tyczce - *tyczkarz pokonując poprzeczkę nie może jej przytrzymać palcami ręki. Nie wolno mu również po odbiciu przekładać dolnej ręki ponad górną ani przesuwając ręki górnej wyżej po tyczce (zmiana wysokości uchwytu),*

9. Jakie są dwie główne zasady zmiany wysokości (podnoszenie poprzeczki), gdy w konkursie indywidualnym pozostało minimum dwóch zawodników, a jakie zasady obowiązują w tym względzie w wielobojach?

2.1. Konkurs indywidualny:

a) *w skoku wzwyż poprzeczkę podnosi się o minimum 2 cm, również w dogrywce, w skoku o tyczce o minimum 5 cm, również podczas dogrywki.*

b) *różnice między kolejnymi wysokościami nie mogą wzrastać. Gdy w konkursie indywidualnym zostanie jeden zawodnik, może w uzgodnieniu z SGS poprosić o podniesienie poprzeczki o dowolną ilość centymetrów.*

2.2. *W wielobojach poprzeczkę cały czas podnosi się o 3 cm w skoku wzwyż i o 10 cm w skoku o tyczce niezależnie od liczby zawodników pozostających w konkursie. W wielobojach nie przeprowadza się dogrywki.*

10. Jakie są trzy zasady stosowane kolejno przy ustalaniu miejsc zawodników w konkursie skoków wysokich?

1) *uzyskana przez zawodnika wysokość.*

2) *w której próbie została ta wysokość osiągnięta.*

3) *ilość (suma) prób nieważnych do ostatniej pokonanej wysokości łącznie.*

11. Jaki jest zasadniczy warunek wyeliminowania zawodnika z konkursu w skokach wysokich?

- *wykonanie trzech kolejnych, nieważnych prób, niezależnie od wysokości, na których miały miejsce.*

12. W jakim celu przeprowadzana jest dogrywka w konkurencjach skokowych oraz jakie będą oficjalne wyniki i kolejność w konkursie skoku o tyczce podczas MP? Uzupełnij protokół.

Dogrywkę przeprowadza się w celu wyłonienia zwycięzcy indywidualnego z reguły w zawodach rangi mistrzowskiej, lub w zawodach, w których regulamin wymaga wyłonienia zwycięzcy.

zaw.	530	540	550	560	570	580	590					wynik	próba /niew	miej-sce
A	xxo	xo	xxx	_____	_____	_____	_____							
B	x-	xo	xo	o	xxx	_____	_____							
C	xo	xo	xo	xo	xo	xxo	xxx	x	x	o	x			
D	o	xo	xxo	xxx	_____	_____	_____							
E	xo	xxo	-	xxo	o	xxo	xxx	x	x	o	x			
F	xxo	o	o	o	o	xxx	_____							
G	xo	o	-	xxo	xxo	xxo	xxx	x	x	x*				
H	xo	o	x-	x-	x	_____	_____							
I	o	xo	xxo	x-	xx	_____	_____							
J	xxo	xo	o	o	xxo	xxo	xxx	x	x	o	o			
K	-	-	x-	xo	o	xxx	_____							

*Zawodnik "G" został zdyskwalifikowany przez arbitra skoków za niesportowe zachowanie.

Tabela z prawidłowymi odpowiedziami:

zaw.	530	540	550	560	570	580	590	590	585	580	585	wynik	próba /niew	miejsce
A	xxo	xo	xxx	—	—	—	—					540	2/3	10
B	x-	xo	xo	o	xxx	—	—					560	1/3	6
C	xo	xo	xo	xo	xo	xxo	xxx	x	x	o	x	580	3/7	2=
D	o	xo	xxo	xxx	—	—	—					550	3/3	7=
E	xo	xxo	-	xxo	o	xxo	xxx	x	x	o	x	580	3/7	2=
F	xxo	o	o	o	o	xxx	—					570	1/2	4=
G	xo	o	-	xxo	xxo	xxo	xxx	x	x	x*		----	----	DQ
H	xo	o	x-	x-	x	—	—					540	1/1	9
I	o	xo	xxo	x-	xx	—	—					550	3/3	7=
J	xxo	xo	o	o	xxo	xxo	xxx	x	x	o	o	585	3/7	1
K	-	-	x-	xo	o	xxx	—					570	1/2	4=

13. Jeśli jesteś SGS podaj swoją decyzję w przypadku:

a) skoczek wzwyż pokonał poprzeczkę z wyraźnym przewyższeniem, a schodząc z zeskoku uderzył nogą w stojak w wyniku czego poprzeczka spadła.

skok: ważny nieważny nieodbyty (właściwe podkreśl)

skok: ważny nieważny nieodbyty

b) skoczek wzwyż w wyniku odbicia stracił kontakt z podłożem, nie pokonując poprzeczki i nie przechodząc pod nią, nie przekroczył limitu czasu ani płaszczyzny zawartej między stojakami i jej przedłużenia poza stojaki.

skok: nieważny nieodbyty - próba do kontynuacji w pozostającym czasie (właściwe podkreśl)

skok: nieważny nieodbyty - próba do kontynuacji w pozostającym czasie

c) skoczek wzwyż przebiegł przed zeskokiem przecinając ręką płaszczyznę zawartą między stojakami, nie dotknął zeskoku i nie przekroczył limitu czasu.

skok: nieważny nieodbyty - próba do kontynuacji w pozostającym czasie (właściwe podkreśl)

skok: nieważny nieodbyty - próba do kontynuacji w pozostającym czasie

d) trójskoczek wykonał drugie odbicie poza szerokością rozbiegu, prawidłowo wylądował i opuścił zeskocznę.

skok: ważny nieważny nieodbyty (właściwe podkreśl)

skok: ważny nieważny nieodbyty

e) tyczkarz pokonując poprzeczkę dotknął ją, w wyniku czego podskoczyła do góry, obróciła się o 180° i pozostała na kołkach.

skok: ważny nieważny nieodbyty (właściwe podkreśl)

skok: ważny nieważny nieodbyty

f) skoczek wzwyż odbił się obunóż i pokonał poprzeczkę z wyraźnym zapasem.

skok: ważny nieważny nieodbyty (właściwe podkreśl)

skok: ważny nieważny nieodbyty

g) skoczek w dal po prawidłowym oddaniu skoku i prawidłowym opuszczeniu zeskoczni wrócił po niej w kierunku belki.

skok: ważny nieważny nieodbyty (właściwe podkreśl)

skok: ważny nieważny nieodbyty

14. Uzupełnij protokół skoku w dal określając zajmowane miejsce po trzech kolejkach skoków i kolejność startu w następnych kolejkach.

zaw.	1	2	3	wynik po 3 kol.	miejsce	kolejność. startu
A	6.49	x	-			
B	5.98	6.12	6.38			
C	6.28	6.41	6.02			
D	6.28	-	6.15			
E	x	x	6.36			
F	4.15	6.27	x			
G	x	6.28	6.41			
H	6.08	6.23	6.12			
I	6.27	6.28	6.27			
J	6.24	6.44	6.49			
K	3.29	x	6.27			
L	6.15	6.28	X			
Ł	6.26	6.23	6.27			

Tabela z prawidłowymi odpowiedziami:

zaw.	1	2	3	wynik po 3 kol.	miejsce	kolejność. startu
A	6.49	x	-	6,49	2	8
B	5.98	6.12	6.38	6,38	5	5
C	6.28	6.41	6.02	6,41	3	7
D	6.28	-	6.15	6,28	8=	1
E	x	x	6.36	6,36	6	4
F	4.15	6.27	x	6,27	11	----
G	x	6.28	6.41	6,41	4	6
H	6.08	6.23	6.12	6,23	13	----
I	6.27	6.28	6.27	6,28	7	3
J	6.24	6.44	6.49	6,49	1	9
K	3.29	x	6.27	6,27	12	----
L	6.15	6.28	X	6,28	8=	2
Ł	6.26	6.23	6.27	6,27	10	----

15. Czy zawodnik po wykonaniu skoku o tyczce może chwytać tyczkę upadającą w kierunku poprzeczki lub stojaków?

Zawodnik nie może chwytać tyczki upadającej w kierunku poprzeczki lub stojaków. Przepisy mówią, że nikomu, w tym także zawodnikowi nie wolno dotknąć tyczki padającej w kierunku poprzeczki lub stojaków.

16. W jakich konkurencjach skokowych dokonuje się pomiaru prędkości wiatru, w jaki sposób i jak zostaną zanotowane w protokole pomiaru prędkości i kierunku wiatru, następujące wskazania wiatromierza: -2.11, -2.09, -2.01, +1.91, +1.99, +2.01?

Jakie powinno być usytuowanie wiatromierza w skokach?

Pomiaru prędkości i kierunku wiatru dokonuje się wyłącznie w skokach długich (w skoku w dal i trójskoku). Pomiaru dokonuje się przez 5 sekund od momentu kiedy zawodnik przekroczy znak umieszczony obok rozbiegu 40 m od belki do odbicia w skoku w dal i w odległości 35 m od belki do odbicia w trójskoku. Jeżeli rozbieg zawodnika jest odpowiednio krótszy, wówczas pomiaru należy dokonać od momentu rozpoczęcia rozbiegu przez zawodnika.

Powyższe wskazania wiatromierza należy zanotować: odczyt - 2,11 jako - 2,1; odczyt - 2,09 jako - 2,0; odczyt - 2,01 jako -2,0; odczyt + 1,91 jako + 2,0; odczyt +1,99 jako + 2,0; odczyt +2,01 jako +2,1.

Wiatromierz należy usytuować w odległości 20 m przed belką do odbicia, na wysokości 1,22 m i nie dalej niż 2 m od rozbiegu.

17. W jaki sposób SGS powinien rozpocząć przerwany konkurs skoków w sytuacji gdy nie została zakończona pełna kolejka:

- a) po 25 minutach b) po 45 minutach c) w następnym dniu

a) po 25 minutach - anulować wyniki rozpoczętej kolejki skoków i rozpocząć rozgrywanie anulowanej kolejki ze wszystkimi zawodnikami, którzy uczestniczyli w tej kolejce od początku,

b) po 45 minutach - tak jak wyżej w punkcie a) ponieważ jednak przerwa trwała dłużej niż pół godziny SGS może pozwolić na wykonanie po jednym skoku próbnym w nowych warunkach,

c) w następnym dniu - rozegrać konkurs od początku (z udziałem wszystkich zawodników), a wyniki z poprzedniego dnia w tym konkursie anulować .

We wszystkich przypadkach anulowane wyniki mogą znaleźć się w oficjalnych zestawieniach (włącznie z uznaniem rekordu, jeżeli zostaną spełnione pozostałe warunki), ale nie są uwzględniane w klasyfikacji danego konkursu),

18. Podaj podstawowe wymiary skoczni.

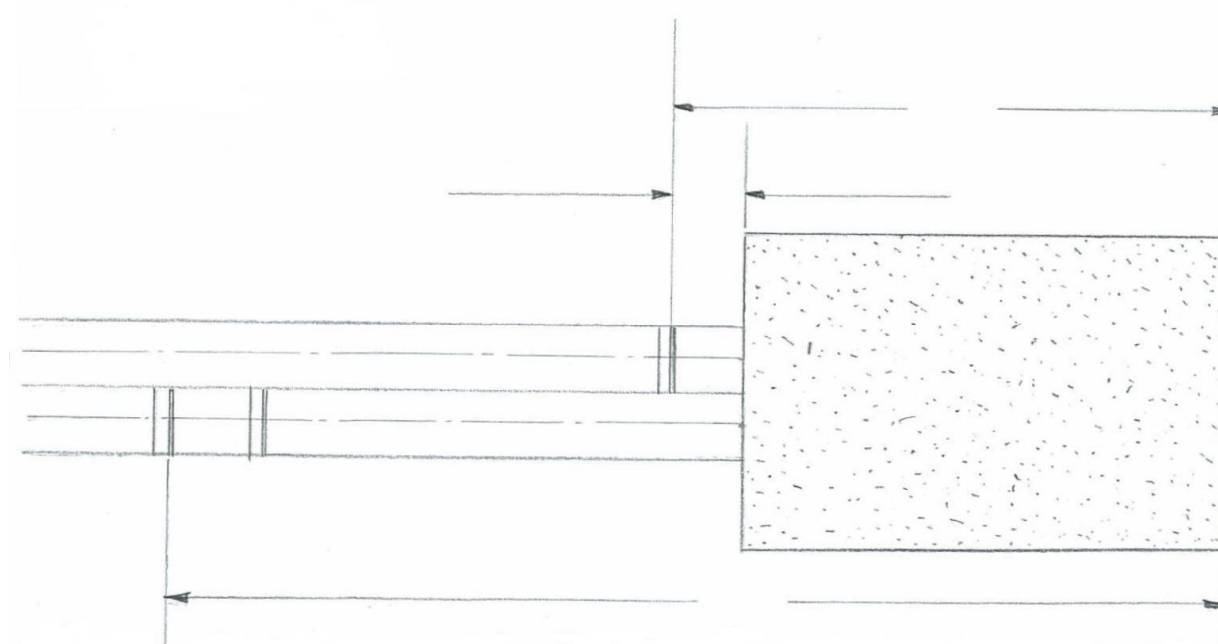

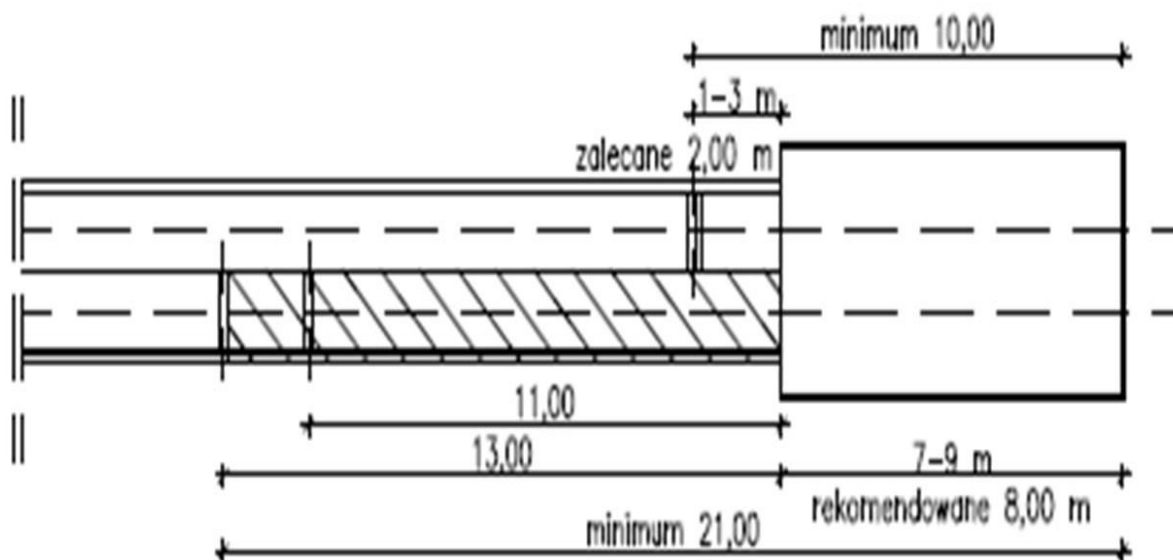

Dla wyznaczenia taśm parciań dla każdego z rozbiegów - w stosunku do osi środkowej tych rozbiegów - prawidłowej, zgodnej z przepisami szerokości miejsca, w którym lądują skaczący zawodnicy (minimum 2,75 m, maksimum 3,00 m) szerokość zeskoczni przy dwuścieżkowej skoczni do skoku w dal i trójskoku, przy bezpośrednio stykających się rozbiegach, musi wynosić odpowiednio 4,02 m (przy szerokości zeskoczni 2,75 m) lub 4,27 m (przy szerokości zeskoczni 3,00 m).

19. Co oznaczają niżej wymienione skróty?

- DNS –
- DNF –
- DQ –
- NM –

DNS – zawodnik nie wystartował

DNF – zawodnik nie ukończył konkurencji

DQ – zawodnik został zdyskwalifikowany

NM – zawodnik nie uzyskał wyniku

20. W jakiej sytuacji czas ustawiania stojaków w skoku o tyczce wlicza się do czasu przeznaczanego na wykonanie próby przez zawodnika?

Wówczas kiedy zawodnik decyduje się na zmianę ustawienia stojaków po wywołaniu go do odbicia próby i rozpoczęciu pomiaru czasu.

21. Czy sędzia ma prawo pokazywać zawodnikowi miejsce przekroczenia linii odbicia w skokach długich?

SGS ma takie prawo uwzględniając zainteresowanie zawodnika

22. Podczas trwania konkursu trójskoku zmienił się kierunek wiatru na przeciwny do kierunku skoków. Zawodnicy proponują by po trzeciej kolejce (podczas ustalania kolejności startu w wąskim finale) zmienić kierunek rozbiegu, by skakać na przeciwległą skocznię (zgodnie z kierunkiem wiatru).

- a) SGS powinien zezwolić na zmianę kierunku?
- b) SGS nie powinien zezwolić na zmianę kierunku?

b) SGS nie powinien zezwolić na zmianę kierunku?

Zmiana kierunku wiatru w trakcie konkursu nie jest traktowana jako podstawa uzasadniająca podjęcie decyzji o zmianie kierunku rozgrywania konkurencji.

23. Skoczek wzwyż, potrącił poprzeczkę, która wpadła w drgania. Zawodnik natychmiast opuścił zeskok. SGS powinien:

- a) szybko uznać skok za ważny?
- b) poczekać aż drgania poprzeczki wyraźnie zmaleją i mając pewność, że poprzeczka nie spadnie, uznać próbę jako ważną

b) poczekać aż drgania poprzeczki wyraźnie zmaleją i mając pewność, że poprzeczka nie spadnie, uznać próbę jako ważną

24. Jakie różnice występują w rozgrywaniu skoków w konkursach indywidualnych i wielobojoych?

1. W konkursie indywidualnym w skokach długich, kiedy startuje nie więcej niż ośmiu zawodników, to każdy z nich ma prawo do sześciu prób. Jeżeli startuje więcej zawodników

wówczas wszyscy mają prawo do trzech prób, natomiast prawo do wykonania kolejnych trzech prób mają zawodnicy, którzy po wykonaniu poprzednich prób znaleźli się na czołowych ośmiu miejscach (wąski finał). W obu przypadkach próby od czwartej do szóstej wykonują w odwrotnej kolejności do zajmowanych miejsc po trzech kolejkach skoków.

W zawodach najwyższej rangi zawodnicy startujący w wąskim finale wykonują również szóstą próbę w odwrotnej kolejności do zajmowanych miejsc po piątej kolejce skoków.

W konkursie eliminacyjnym w skokach długich każdy zawodnik ma prawo do trzech prób, jednak po uzyskaniu minimum kwalifikacyjnego traci prawo do wykonywania pozostałych prób lub próby.

Czas na wykonanie (rozpoczęcie) próby w skokach wysokich gdy w konkursie pozostał jeden zawodnik wynosi w skoku wzwyż 3 minuty, a w skoku o tyczce 5 minut, jednak czasy te obowiązują tylko wtedy, gdy poprzednia próba była wykonywana przez tego samego zawodnika. W próbie inauguracyjnej start zawodnika, czas na jej wykonanie wynosi 1 minutę.

- w skoku wzwyż i skoku o tyczce rozgrywanym indywidualnie, do czasu gdy w konkursie pozostanie 1 zawodnik, poprzeczka jest podnoszona zgodnie z wysokościami ustalonymi w regulaminie zawodów, nie mniej niż o 2 cm w skoku wzwyż i 5 cm w skoku o tyczce, w trakcie konkursu w miarę wzrostu wysokości różnice, o jakie jest podnoszona poprzeczka nie mogą wzrastać,

- w skoku w dal rozgrywanym indywidualnie dla uznania wyniku jako rekordowy i oficjalny prędkość wiatru nie może przekroczyć 2 m/sek.

- w konkurencjach rozgrywanych indywidualnie o kolejności decyduje najlepszy wynik uzyskany w trakcie rozgrywania konkurencji, przy jednakowych wynikach kolejność jest ustalana zgodnie z zasadami rozstrzygnięcia jednakowych wyników,

2. W konkursie wielobojoych w skokach długich zawodnicy mają prawo do wykonania trzech prób.

Czas wykonania próby w skokach wysokich, gdy w konkursie pozostanie jeden zawodnik wynosi: w skoku wzwyż 2 minuty, w skoku o tyczce 3 minuty, jednak czasy te obowiązują w pierwszej próbie tylko wówczas, gdy poprzednia próba była wykonywana przez tego samego zawodnika.

- w skoku wzwyż i w skoku o tyczce rozgrywanym w ramach wielobojoych poprzeczka jest podnoszona cały czas o tę samą wysokość – 3 cm w skoku wzwyż i 10 cm w skoku o tyczce,

- przy rozgrywaniu skoku w dal w ramach wielobojoych dla uznania rekordu w wieloboju średnia arytmetyczna prędkość wiatru w konkurencjach, w których mierzy się siłę wiatru nie może przekroczyć 2 m/sek,

25. W jaki inny, dodatkowy sposób niż widoczny dla zawodnika zegar odmierzający czas, informuje się skoczkę o upływie czasu próby?

Jest to sygnalizacja żółtą chorągiewką, że do zakończenia czasu próby pozostało tylko 15 sekund. Przez ten czas chorągiewka trzymana jest przez odpowiedniego sędziego.

26. Kiedy należy przeprowadzić konkurs eliminacyjny i co to jest minimum kwalifikacyjne?
 Ustal skład szerokiego finału konkursu skoku wzwyż (minimum kwalifikacyjne wynosi 177 cm).

Eliminacje przeprowadza się wówczas, kiedy do udziału w zawodach zgłosi się zbyt wielu uczestników. Minimum kwalifikacyjne, to ustalony wynik, którego osiągnięcie zapewnia zawodnikowi udział w szerokim finale.

GRUPA I

zaw.	160	165	170	173	177	wynik	Pr.	x	kolejn. w grupie	kolejn. w obu gr.	awans do szer. fin.
A	o	xx-	o	xxx	---						
B	-	-	-	o	o						
C	-	-	xxo	o	xxo						
D	o	xx-	o	o	xxx						
E	xo	xo	o	xxx	---						
F	xo	-	xo	xo	xxx						
G	-	xxx	---	---	---						
H	xo	-	o	xo	xxx						
I	-	x-	o	xo	xo						
J	xxo	xo	xo	o	xxx						
K	xxo	o	xxx	---	---						
L	o	xxx	---	---	---						

GRUPA II

zaw.	160	165	170	173	177	wynik	Pr.	x	kolejn. w grupie	kolejn. w obu gr.	awans do szer. fin.
Ł	xxx	---	---	---	---						
M	xo	xxx	---	---	---						
N	xo	xo	xo	xo	xxx						
O	xo	xo	xxx	---	---						
P	-	-	-	o	xxx						
R	-	o	o	xo	-						
S	-	-	xxo	xxo	o						
T	xo	xxo	xxx	---	---						
U	-	-	-	xo	o						
W	-	xo	o	xo	xxx						
Y	-	-	o	xxo	o						
Z	xxo	o	xx-	o	xxx						

Tabele z prawidłowymi odpowiedziami:

GRUPA I

zaw.	160	165	170	173 (174)	177	wynik	Pr.	x	kolejn. w grupie	kolejn. w obu gr.	awans do szer. fin.
A	o	xx-	o	xxx	---	170	1	2	8=	16=	-----
B	-	-	-	o	o	177	1	0	1	1	Q
C	-	-	xxo	o	xxo	177	3	4	3	6	Q
D	o	xx-	o	o	xxx	174	1	2	4	8	q
E	xo	xo	o	xxx	---	170	1	2	8=	16=	-----
F	xo	-	xo	xo	xxx	174	2	3	7	14	-----
G	-	xxx	---	---	---	NM	---	---	-----	-----	-----
H	xo	-	o	xo	xxx	174	2	2	6	12=	q
I	-	x-	o	xo	xo	177	2	3	2	5	Q
J	xxo	xo	xo	o	xxx	174	1	4	5	9=	q
K	xxo	o	xxx	---	---	165	1	2	10	18	-----
L	o	xxx	---	---	---	160	1	0	11	21	-----

GRUPA II

zaw.	160	165	170	173 (174)	177	wynik	Pr.	x	kolejn. w grupie	kolejn. w obu gr.	awans do szer. fin.
Ł	xxx	---	---	---	---	NM	---	---	-----	-----	-----
M	xo	xxx	---	---	---	160	2	1	11	22	-----
N	xo	xo	xo	xo	xxx	174	2	4	8	15	-----
O	xo	xo	xxx	---	---	165	2	2	9	19	-----
P	-	-	-	o	xxx	174	1	0	4	7	q
R	-	o	o	xo	-	174	2	1	6	11	q
S	-	-	xxo	xxo	o	177	1	4	3	4	Q
T	xo	xxo	xxx	---	---	165	3	3	10	20	----
U	-	-	-	xo	o	177	1	1	1	2	Q
W	-	xo	o	xo	xxx	174	2	2	7	12=	q
Y	-	-	o	xxo	o	177	1	2	2	3	Q
Z	xxo	o	xx-	o	xxx	174	1	4	5	9=	q

Błąd w tych eliminacjach to niewłaściwa czwarta kolejna wysokość, czyli 173 cm (właściwa wysokość to 174 cm)

28. Jakie odległości belek do odbicia w trójskoku od zeskoczni zalecają przepisy IAAF?

Przepisy IAAF zalecają umieszczenie belek do trójskoku w odległości 11 m dla kobiet i 13 m dla mężczyzn od bliższego końca zeskoczni. W innych zawodach, niż międzynarodowe, odległość ta powinna być odpowiednia do poziomu uzyskiwanych przez zawodników wyników..

29. Podaj zadania i kompetencje arbitra skoków?

- *zapewnia przestrzeganie przepisów IAAF,*
- *podejmowanie decyzji w sprawach, dla których brak rozstrzygnięć w przepisach,*
- *nadzorowanie przebiegu konkurencji, sprawdzenie wyników końcowych i podpisanie protokołu,*
- *nadzór przy pomiarze wyników rekordowych,*
- *rozpatrywanie protestów,*
- *udzielanie ostrzeżeń z wykluczeniem zawodnika włącznie,*
- *współodpowiedzialność za porządek i bezpieczeństwo,*
- *ma prawo zmiany decyzji SGS,*
- *ma prawo zmienić miejsce rozgrywania konkurencji,*
- *ma prawo unieważnienia odbytego konkursu i jego powtórzenia w odpowiednim czasie,*
- *ma prawo podejmowania decyzji o odwołaniu konkurencji oraz wyznaczenia terminu jej powtórzenia,*

30. Podaj (w milimetrach) długość i średnicę kołków, na których ułożona jest poprzeczka w skoku o tyczce?

Kołki na których ułożona jest poprzeczka powinny mieć długość nie większą niż 55 mm i średnicę nie większą niż 13 mm.

31. Wymień przypadki, kiedy próbę w skoku o tyczce należy uznać jako nieodbytą? (zawodnik ma prawo do wykonania przerwanej próby w nowym limicie czasu).

- *jeżeli podczas wykonywania skoku złamie się tyczka,*
- *jeżeli po włączeniu czasu próby, poprzeczka zostanie strącona przez wiatr,*
- *jeżeli zawodnik przekroczy limit czasu, a przyczyną są czynniki zewnętrzne,*
- *jeżeli ktoś lub coś przeszkodzi zawodnikowi w rozpoczęciu, kontynuowaniu lub zakończeniu próby.*

32. Jaka powinna być długość i ciężar poprzeczek w skokach wysokich i jak powinny być ułożone na stojakach? (na podpórkach i kołkach).

Skok wzwyż - poprzeczka powinna mieć długość 3,98 m – 4,02 m (4,00 m ± 0,02 m), a ciężar poprzeczki maksymalnie 2 kg. Poprzeczka powinna być ułożona końcówkami na podpórkach stojaków tak, aby odległość końcówek od stojaków po obu stronach wynosiła 1 cm. Poprzeczka powinna być ułożona poniżej wierzchołków stojaków minimum o 10 cm.

Skok o tyczce - poprzeczka powinna mieć długość 4,48 m – 4,52 m (4,50 m ± 0,02 m), a ciężar poprzeczki maksymalnie 2,25 kg.

Poprzeczka powinna być ułożona na kołkach odległych od siebie o 4,30 m – 4,37 m. Należy dbać o to aby poprzeczka była dosunięta do ramienia wysięgnika stojaków.

27. Ustalić kolejność w konkursie skoku o tyczce.

zaw.	440	460	470	480	490	500	505	510	515	520	525	prób a	„X”	wynik	m-ce
A	-	o	o	o	O	o	xxx	—	—	—	—				
B	xo	o	-	o	xo	o	xo	xxx	—	—	—				
C	xxo	xxo	xxx	—	—	—	—	—	—	—	—				
D	-	o	-	xx-	O	o	xo	xxx	—	—	—				
E	-	o	o	-	O	xxx*	—	—	—	—	—				
F	-	-	-	-	-	-	-	o	xo	o	xxx				
G	-	o	-	o	-	o	xxx	—	—	—	—				
H	-	-	o	xo	xxx	—	—	—	—	—	—				
I	-	o	-	xx-	O	o	xxx	—	—	—	—				
J	-	o	o	xo	xxx	—	—	—	—	—	—				
K	-	-	o	x-	O	o	xxx	—	—	—	—				
L	-	-	o	o	O	o	xo	xxx	—	—	—				

Ustalić czasy na wykonanie próby

440	460	470	480	490	500	505	510	515	520	525

* - Zawodnik "E" został zdyskwalifikowany przez arbitra skoków za niesportowe zachowanie.

zaw.	440	460	470	480	490	500	505	510	515	520	525	prób a	„X”	wynik	m-ce
A	-	o	o	o	O	o	xxx	—	—	—	—	1	0	500	5=
B	xo	o	-	o	xo	o	xo	xxx	—	—	—	2	3	505	3=
C	xxo	xxo	xxx	—	—	—	—	—	—	—	—	3	4	460	11
D	-	o	-	xx-	O	o	xo	xxx	—	—	—	2	3	505	3=
E	-	o	o	-	O	xxx*	—	—	—	—	—	---	---	----	DQ
F	-	-	-	-	-	-	-	o	xo	o	xxx	1	1	520	1
G	-	o	-	o	-	o	xxx	—	—	—	—	1	0	500	5=
H	-	-	o	xo	xxx	—	—	—	—	—	—	2	1	480	9=
I	-	o	-	xx-	O	o	xxx	—	—	—	—	1	2	500	8
J	-	o	o	xo	xxx	—	—	—	—	—	—	2	1	480	9=
K	-	-	o	x-	O	o	xxx	—	—	—	—	1	1	500	7
L	-	-	o	o	O	o	xo	xxx	—	—	—	2	1	505	2

440	460	470	480	490	500	505	510	515	520	525
-	1	1	1	1	1	111	—	—	—	—
11	1	-	1	11	1	11	111	—	—	—
113	113	113	—	—	—	—	—	—	—	—
-	1	-	11-	1	1	11	111	—	—	—
-	1	1	-	1	113	—	—	—	—	—
-	-	-	-	-	-	-	1	55	5	555
-	1	-	1	-	1	111	—	—	—	—
-	-	1	11	111	—	—	—	—	—	—
-	1	-	11-	1	1	111	—	—	—	—
-	1	1	11	111	—	—	—	—	—	—
-	-	1	1-	1	1	111	—	—	—	—
-	-	1	1	1	1	11	111	—	—	—

* - Zawodnik "E" został zdyskwalifikowany przez arbitra skoków za niesportowe zachowanie

**PODSUMOWANIE SPRAWOZDAŃ
SGZ, DELEGATA CKS, DELEGATA TECHNICZNEGO PZLA, ARBITRÓW
biegi przełajowe wiosna 2010**

Lp	Nazwa zawodów/Miejsce Data/Organizator	Składający sprawozdanie	Uwagi dotyczące sędziów	Uwagi dotyczące organizatorów	Uwagi dotyczące sprzętu i obiektu	Inne uwagi
1	Bydgoszcz , Mistrzostwa Polski w biegach na przełaj, 14.03.2010, tereny Myślęcinka w Bydgoszczy, organizator KPZLA	SGZ – J. Krynicki DT – Z. Majchrowicz Arb. Startu – J. Witwicki Arb. Biegów – St. Krzywicki Arb. Bramki – J. Wasiński	Wszyscy sędziowie funkcyjni zasługują na pochwałę za dobre pełnienie funkcji mimo bardzo trudnych warunków pracy (błoto, topniejący śnieg, zimno). Wszyscy sędziowie zasługują na wyróżnienie za pracę w tak trudnych warunkach. Praca sędziów poprawna szczególnie w tak ciężkich warunkach. Sędziowie w pełni wywiązali się ze swych obowiązków mimo poważnych utrudnień ze strony warunków pogodowych. Wyróżnia całą komisję sędziowską za duże zaangażowanie i operatywność w organizacji pracy.	Pisemna informacja o programie zawodów i błędna o miejscu zakwaterowania. Zawiadomienie prawidłowe. Zapewniono nocleg i wyżywienie. Zawiadomienie o zawodach pisemne. Informacja o zawodach i miejscu zakwaterowania we właściwym czasie. Zawiadomienie z odpowiednim wyprzedzeniem	Trasa była przygotowana prawidłowo. Ogrodzona i zabezpieczona. Niestety panujące warunki atmosferyczne spowodowały, że bieg odbywał się w błocie. Trasa przygotowana dobrze. Trasy podczas Mistrzostw Polski stanowiły test organizacyjny przed Mistrzostwami Świata. Trasa biegu przygotowana bardzo dobrze. Okolica startu i mety pod ciągłym nadzorem obsługi technicznej, która skutecznie reagowała na wszystkie potrzeby sędziów. Warunki atmosferyczne uniemożliwiły właściwe przygotowanie miejsca pracy bramki zgodnie z założeniami.	Zawody te były próbą generalną przed mistrzostwami świata. Zapewniono dobrą opiekę medyczną. Załączono szczegółowe uwagi do uwzględnienia podczas Mistrzostw Świata. Sędziowie Główni byli zaopatrzeni w bardzo dobre radiotelefony co bardzo ułatwiało komunikację i możliwość szybkiego reagowania na wszystkie zaistniałe sytuacje. Informacje dotyczące organizacji bramki i pracy komisji zawarte w sprawozdaniu.
2	Chorzów , Ogólnopolska Olimpiada Młodzieży w biegach na przełaj, 27.03.2010, Skansen Etnograficzny przy Stadionie Śląskim w Chorzowie, ŚLFS, ŚZLA, TSAKS Chorzów	SGZ – J. Melcher DT – T. Majsterkiewicz Arb. Biegów – A. Haj	Prawidłowa i dobrze zorganizowana praca całej komisji sędziowskiej. Dobra praca komisji sędziowskiej. Sędziowie i Arbiter Biegów nie podpisywali protokołów sędziowskich z poszczególnych biegów. Brak list startowych na poszczególnych dystansach dla starterów w układzie wojewódzkim. Brak sprawozdania	Zawiadomienie prawidłowe. Zawiadomienie dwa tygodnie przed imprezą	Trasa dobrze przygotowana o urozmaiconej konfiguracji była trudna i jednocześnie widowiskowa dla osób obserwujących. Trasa przygotowana bardzo dobrze. Trudna, urozmaicona z podbiegami. Start następował z bardzo dobrze przygotowanych boksów startowych. Brak kamery do filmowania biegu na trasie.	Zgłasza wniosek o podpisywanie przez sędziów głównych prowadzących dany bieg, protokołu z każdego biegu. Wnioskuje o załączenie do dokumentacji z zawodów list startowych sprawdzonych przez zespół starterów.

Lp	Nazwa zawodów/Miejsce Data/Organizator	Składający sprawozdanie	Uwagi dotyczące sędziów	Uwagi dotyczące organizatorów	Uwagi dotyczące sprzętu i obiektu	Inne uwagi
3	Bydgoszcz , Mistrzostwa Świata w biegach na przełaj, 28.03.2010, tereny Myślęcinka w Bydgoszczy, organizator IAAF, PZLA, KPOZLA	SGZ – J. Krynicki DT IAAF Arb. Biegów – St. Krzywicki Arb. Bramki – J. Wasiński	Wyróżnia ZSGZ za dobrą organizację pracy przygotowawczej przed zawodami., oraz Arb. Bramki, Arb. Biegów, SGB za dobrą organizację pracy i sprawne i dokładne przeprowadzenie biegów. Bardzo dobra praca komisji sędziowskiej. Wyróżnia sędziów za dużą operatywność i zaangażowanie w organizację pracy.	Zawiadomienie prawidłowe pisemne. Zawiadomienie prawidłowe Brak informacji od organizatora	Trasa biegowa przygotowana bardzo dobrze. Bardzo dobre przygotowanie szatni dla zawodników. Wszystko zlokalizowane pod jednym dużym namiotem w którym zapewniono podłogę poprzez wyłożenie drewnianych płyt.	Bardzo dobra współpraca z pracownikami obsługi zawodów w zakresie przygotowania trasy. W czasie całych zawodów bardzo aktywnie współpracował i był pomocny we wszystkich spornych sprawach przedstawicie IAAF Carlo De Angeli. Wyczerpujące wnioski i uwagi w załączeniu.
4	Zaniemyśl , Zawody w chodzie sportowym, Mistrzostwa Polski Weteranów, 24.04.2010, ulice Zaniemyśla, organizator ?	SGZ – Ł. Makulec	Brak oceny pracy sędziów. Brak prawidłowej obsady sędziów oceniających chód. Oprócz SGCh było trzech sędziów oceniających + jeden trener.	Organizacja zawodów bardzo dobra.		
5	Kraków , Cracovia Maraton, 24.04.2010, ulice Krakowa, Urząd Miasta oraz inni	SGZ – E. Małczyk	Dobra praca sędziów. Wyróżnia pracę ekipy pomiaru czasu z Torunia.	Zawiadomienie prawidłowe.	Trasa dobrze przygotowana i zabezpieczona przez policję, straż, straż miejską, wolontariat i harcerzy.	Do sprawozdania dołączono mapkę trasy oraz wykaz sędziów na trasie.
6	Eliminacje do OOM w biegach na przełaj, Tarnów 13.03.2010, Stargard Szczeciński 13.03.2010	DT – R. Majchrowicz DT – P. Kołodziejczyk	Negatywna ocena pracy startera. Brak odpowiednich komend i sygnałów przed startem. Wyróżnia cały skład sędziowski		Brak oznakowania linii startu i mety. Trasa dobrze przygotowana i oznakowana. Start i meta przygotowana wzorowo.	Obszerne informacje o weryfikacji zawodników w sprawozdaniu.

Materiał przygotowała Barbara Szymańska